

Cette fiche technique

intéragit avec

Catalogue **PRT2**



45-46

HepcoMotion®

No. 4 Circuits avec rails à bord simple

Les rails droits et courbes à simple bord peuvent être utilisés en circuit à simple bord, qui permet des chariots plus larges pour un maintien rigide de gros composants. Une crémaillère peut être taillée sur toute la hauteur de la large face arrière du rail, permettant une grande capacité d'entraînement. Ils peuvent être utilisés pour la construction d'un système de guidage duplex avec entraînement par crémaillère. Cette fiche technique est conçue comme un guide à l'utilisation des circuits de guidage à simple bord. Nous vous recommandons toutefois de discuter de votre projet avec le service technique HepcoMotion avant de commencer votre étude.

Circuit de guidage à simple bord

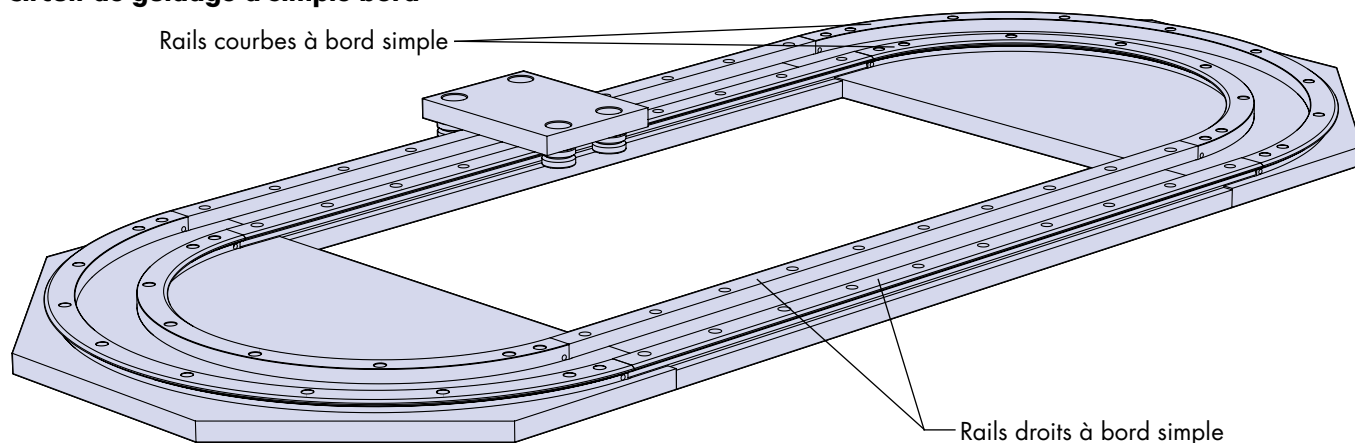

Circuit avec rails à bord simple entraîné par crémaillère

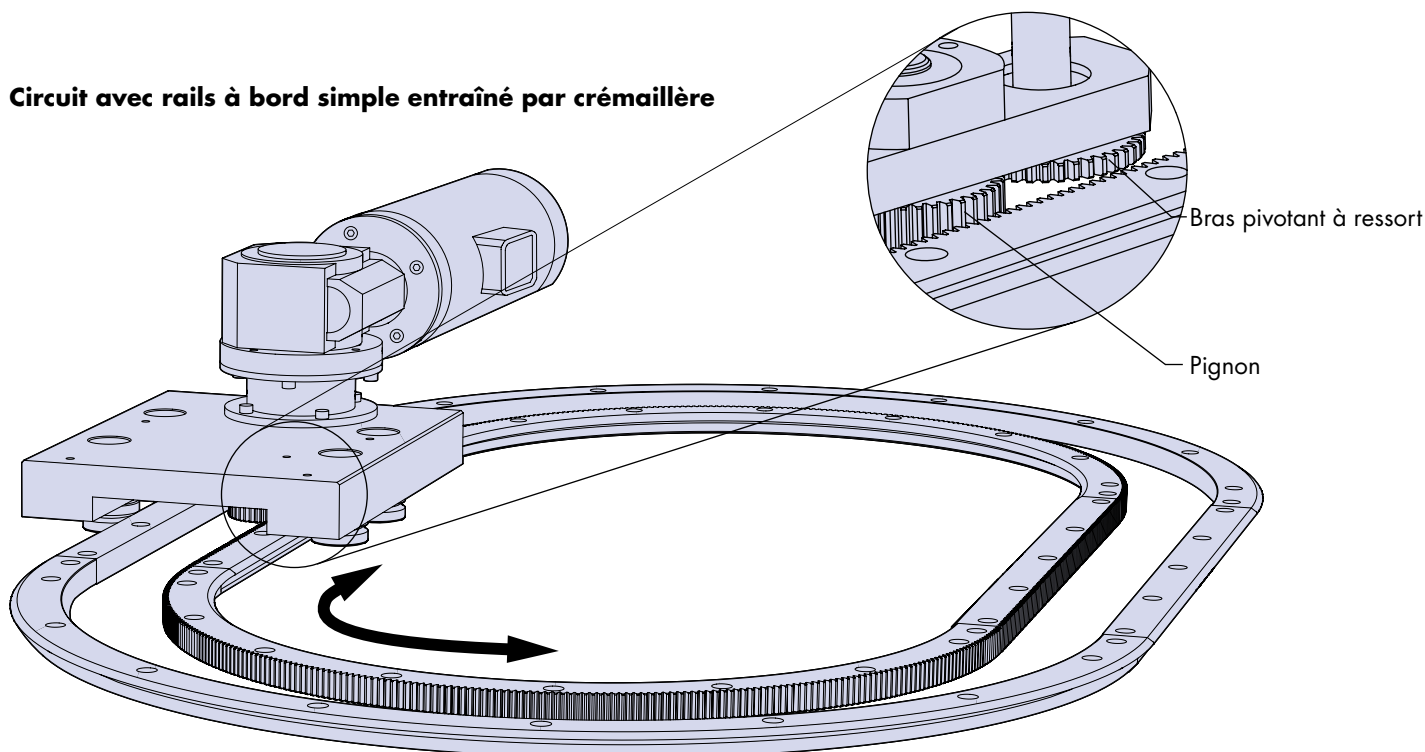

Circuit en rails à bord simple, avec crémaillère taillée dans le rail intérieur, s'engrène avec un pignon relié au moteur. Ce pignon, monté sur un bras pivotant, est maintenu en contact de la crémaillère par un ressort, pour compenser les mouvements relatifs du chariot par rapport à la crémaillère lors des passages de courbes à droites.

No. 4 Circuits en rails à bord simple

Les circuits en rails à bord simple sont conçus pour répondre aux exigences spécifiques. Ils sont constitués de rails à bord simple droits et courbes. De plus amples détails sur ces composants peuvent être trouvés sur les pages 45 et 46 de notre catalogue PRT2 principal. Il est recommandé de commander ces circuits avec leur plaque support pour assurer un alignement correct de tous les rails en usine. Les exemples ci-dessous sont présentés avec des plaques de base, fournies par Hepco, veuillez nous contacter au moment de la commande.

Les circuits en rails à bord simple peuvent également être entraînés par crémaillère comme le montre l'exemple de la page 1. Ils peuvent être de forme ovale ou rectangulaire comme ci-dessous. La plaque support est conçue pour répondre à cette exigence. Une fois la commande reçue, un plan sera réalisé pour approbation par le client avant lancement en production.

Circuit oval

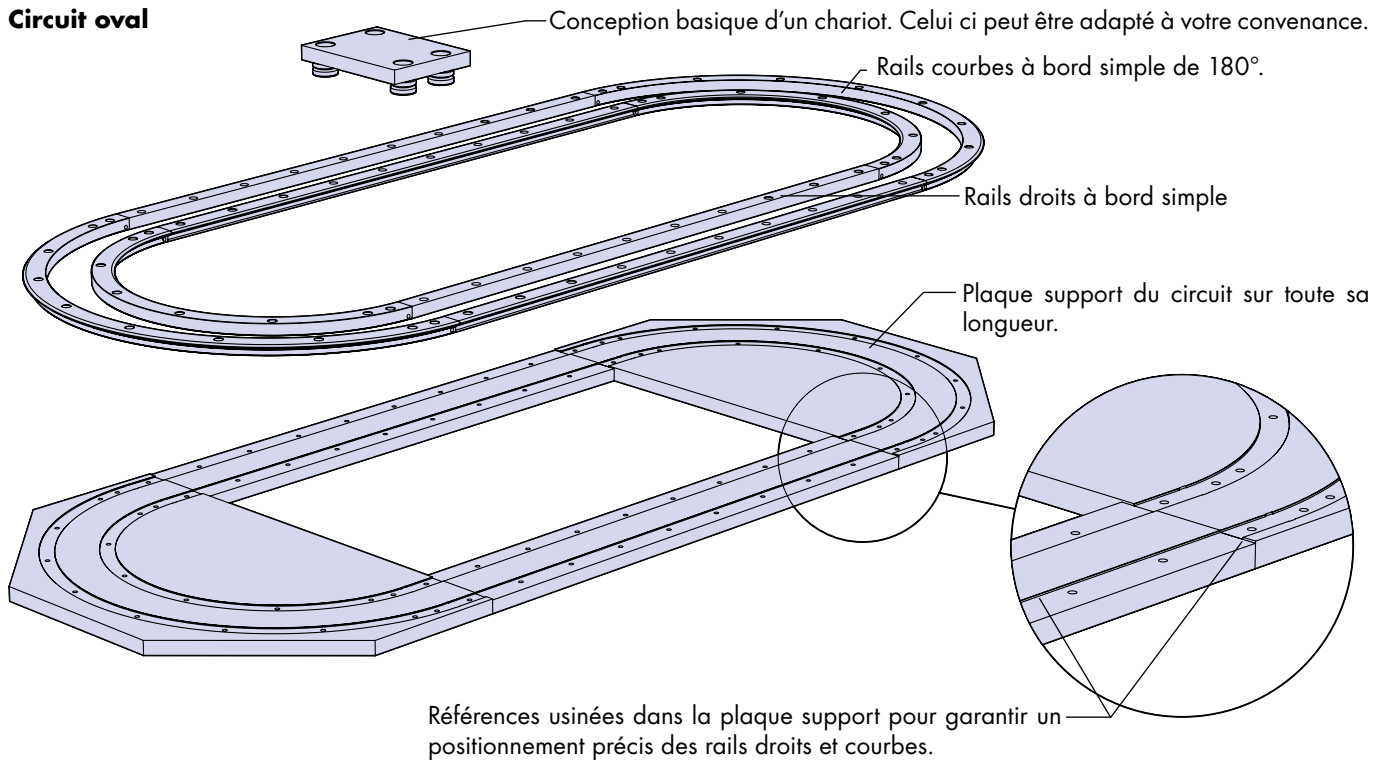

Circuit rectangulaire

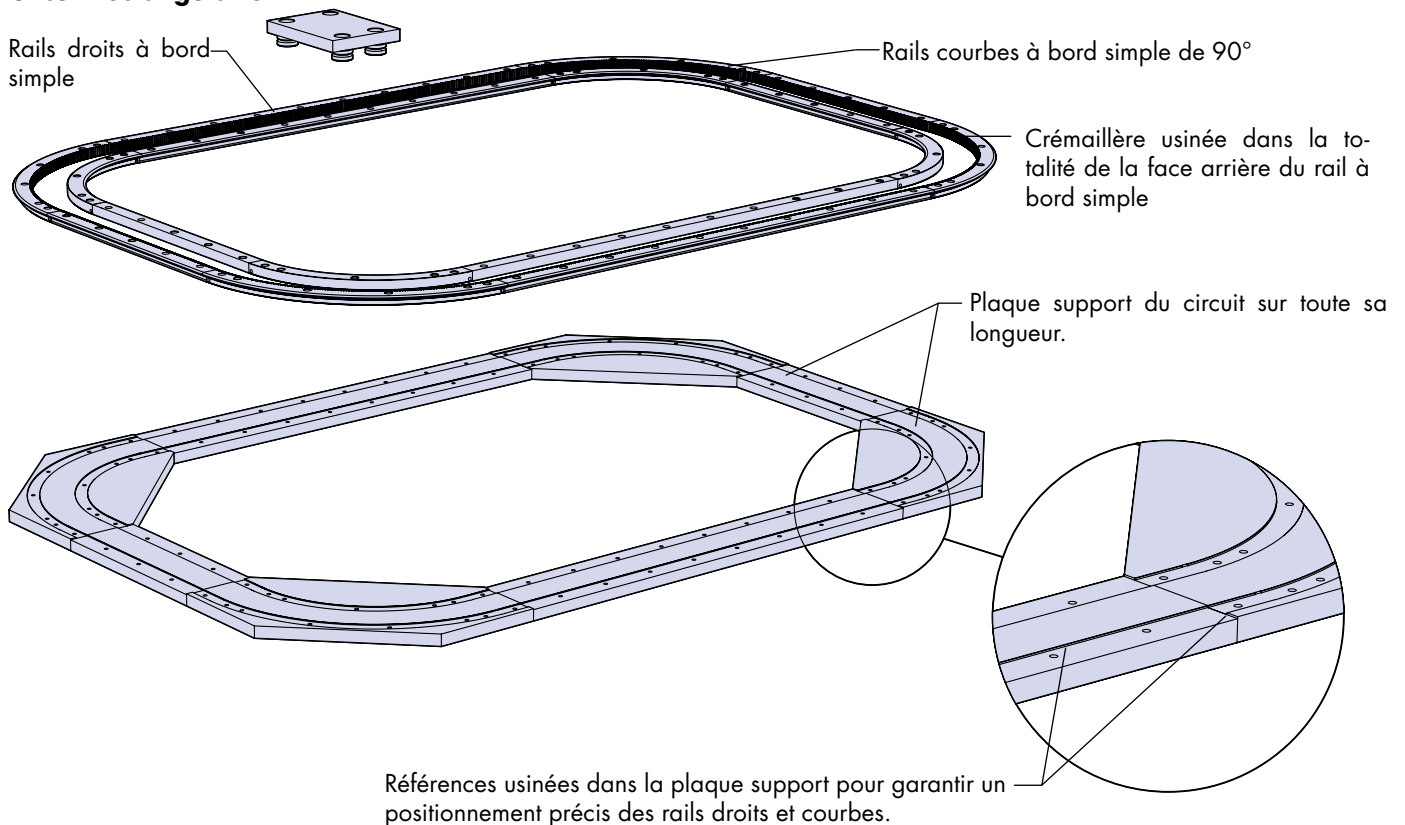

No. 4 Circuits en rails à bord simple

Ci-dessous sont représentés les deux configurations standard de circuit disponibles, ovales ou rectangulaires, avec leurs dimensions spécifiques pour aider à la sélection. Deux tailles sont disponibles dans chaque configuration. Une version 'SMALL' qui utilise des rails à bord simple TNSE, combinée avec des segments courbes TRIS 278 & TRES 376, puis une taille 'LARGE' qui utilise des rails à bord simple TNME combinée avec des segments courbes TRIM 482 & TREM 655.

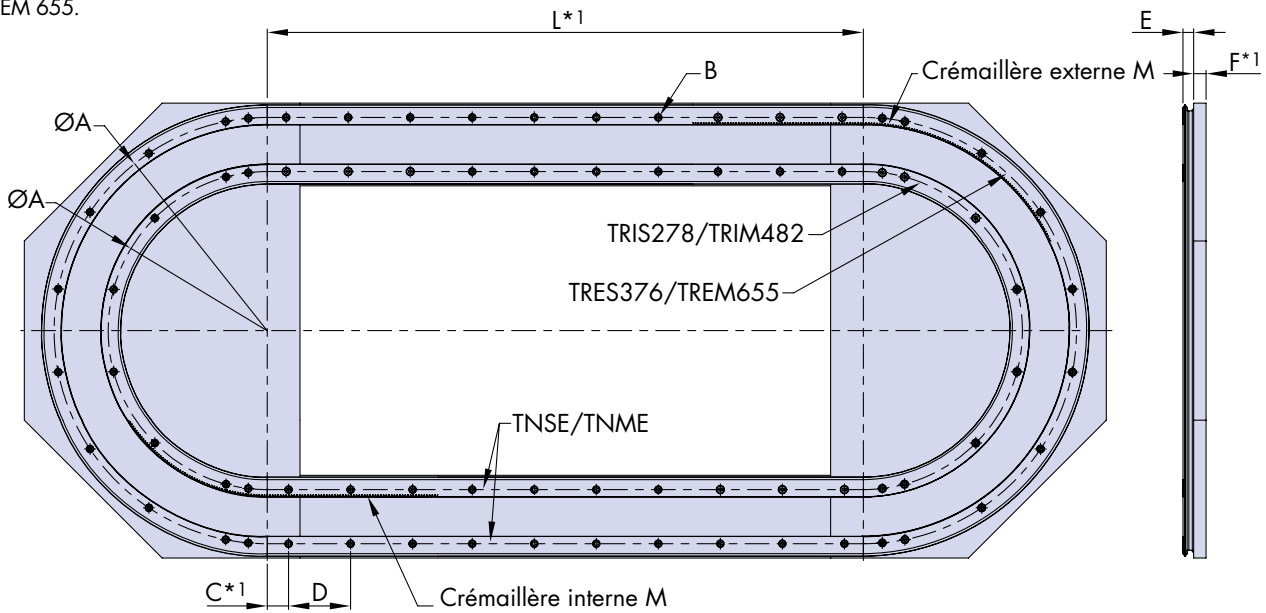

Taille couronne	A utiliser avec rail	A utiliser avec galet taille	A	B	C	D	E	F	M (module)
TRIS 278	TNSE	...J25...	261	M5	30	90	12.25	18	1
TRES 376	TNSE	...J25...	351	M5	30	90	12.25	18	1
TRIM 482	TNME	...J34...	461.5	M6	30	90	15.5	18	1.25
TREM 655	TNME	...J34...	618.5	M6	30	90	15.5	18	1.25

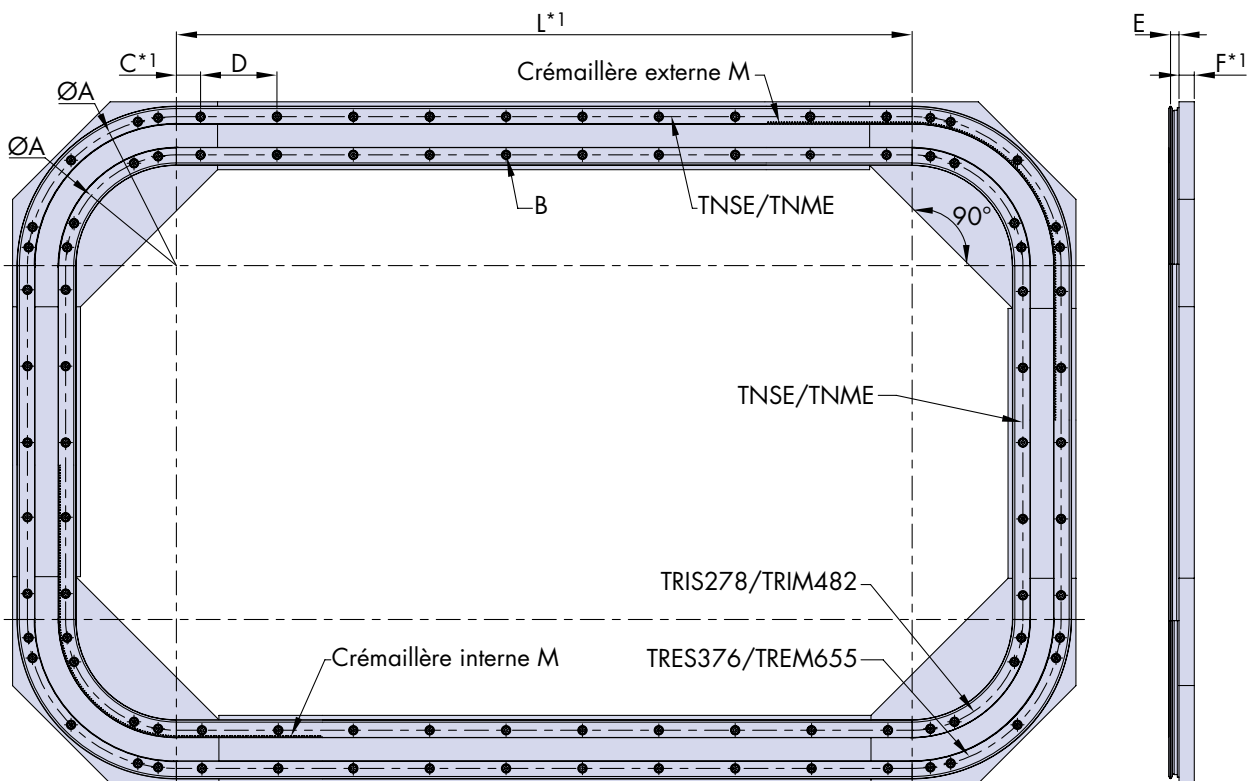

Taille couronne	A utiliser avec rail	A utiliser avec galet taille	A	B	C	D	E	F	M (module)
TRIS 278	TNSE	...J25...	261	M5	30	90	12.25	18	1
TRES 376	TNSE	...J25...	351	M5	30	90	12.25	18	1
TRIM 482	TNME	...J34...	461.5	M6	30	90	15.5	18	1.25
TREM 655	TNME	...J34...	618.5	M6	30	90	15.5	18	1.25

*1 Les dimensions L, C et F peuvent être adaptées pour répondre au besoin, veuillez les préciser lors de la commande du système.

No. 4 Circuits en rails à bord simple

Les chariots figurant dans cette fiche technique sont d'une conception relativement simple et peuvent être personnalisés pour répondre aux besoins spécifiques. Par exemple, pour recevoir les moteurs et pignons si un entraînement par crémaillère est retenu, veuillez vous mettre en relation avec le service technique de Hepco lors de la commande. L'image ci-dessous montre comment le chariot basique sera construit, avec deux galets excentriques sur le côté extérieur du chariot, roulant sur le rail extérieur du circuit, et deux galets concentriques sur le bord intérieur.

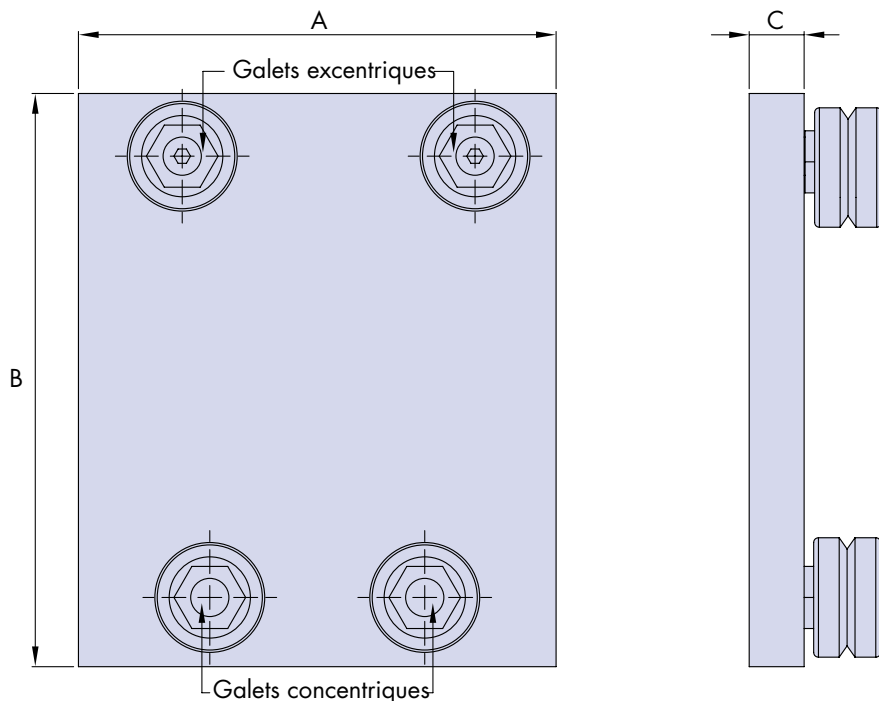
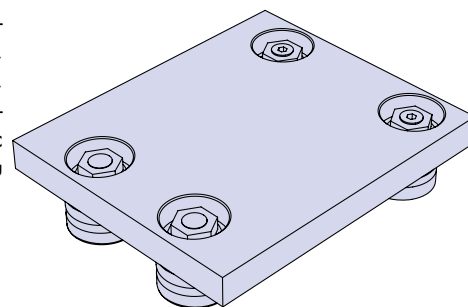

1. Les dimensions A, B et C peuvent être modifiées pour répondre à votre application. Des chariots totalement spéciaux peuvent aussi être fournis, veuillez contacter notre service technique pour plus d'informations.
2. Vous trouverez plus d'informations sur les tailles de galet aux pages 34-35 de notre catalogue PRT2.

Rédaction de commande

Il est recommandé de présenter votre projet à notre service technique pour qu'une solution adaptée à votre besoin vous soit proposée. Ci-dessous, quelques informations à fournir qui faciliteront la communication lors de la passation de commande d'un circuit. Il pourra vous être demandé de fournir une esquisse ou un plan de votre projet.

Précisez la forme du circuit - Oval

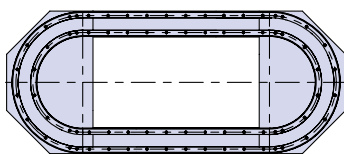

Rectangle

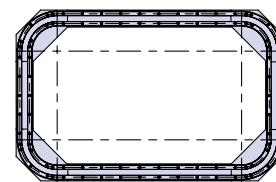

Précisez la taille de rail et sa longueur – 'Small' (utilise des rails TNSE), 'Large' (utilise des rails TNME), voir page 3 pour plus de détails. Préciser les dimensions L, C & F, voir page 3 pour plus de détails.

Précisez options supplémentaires - Indiquez si une crémaillère est nécessaire ou d'autres options supplémentaires

Précisez la plaque support - Définir si Hepco doit fournir la plaque support avec le circuit monté ou si elle sera fournie par le client.

Déterminez le chariot - Indiquez les dimensions A, B et C, comme indiqué ci-dessus. Si des fonctionnalités supplémentaires, à savoir pignons ou moteurs montés dessus, ou tout autre conception spéciale est nécessaire, merci de fournir un plan.

HepcoMotion®, 64 Chemin de la Chapelle Saint Antoine
95300 ENNERY, France

Tel: +33 (0)1 34 64 33 44

E-mail: info.fr@hepcotion.com